

管理記号	MRM	MRW
型式	6924KH	
電圧(V)	100	200
最大電流(A)	14	7
最大消費電力(W)	1330	
適用ボルト	F10T建築	M16・20・22・24
	F10T橋梁	—
	12G建築	M16
無負荷回転数(rpm)	120	
重量(kg)	4.1	
ソケット	6924KH共通	

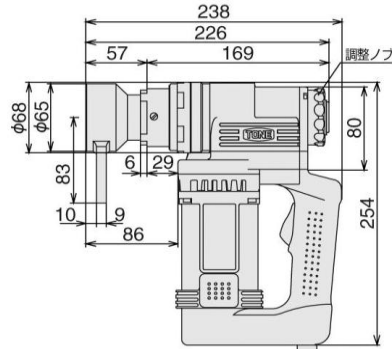

管理記号	KRM	KRW
型式	GKR251	GKR252
電圧(V)	100	200
最大電流(A)	14	7
最大消費電力(W)	1350	
適用ボルト	F10T建築	M16・20・22・24
	F10T橋梁	—
	12G建築	—
無負荷回転数(rpm)	110	
重量(kg)	4.3	
ソケット	MRU	

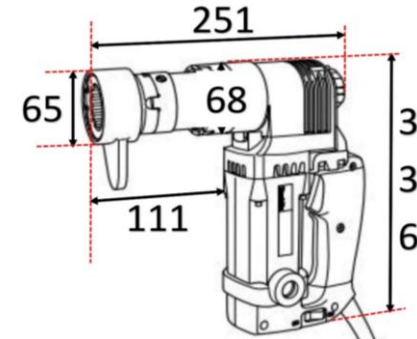

管理記号	MRLA	MRLL
型式	6922KRN	
電圧(V)	100	200
最大電流(A)	14	7
最大消費電力(W)	1330	
適用ボルト	F10T建築	—
	F10T橋梁	M20・22・24
	12G建築	M20・22・24
無負荷回転数(rpm)	34	
重量(kg)	4.5	
ソケット	6924KH共通	

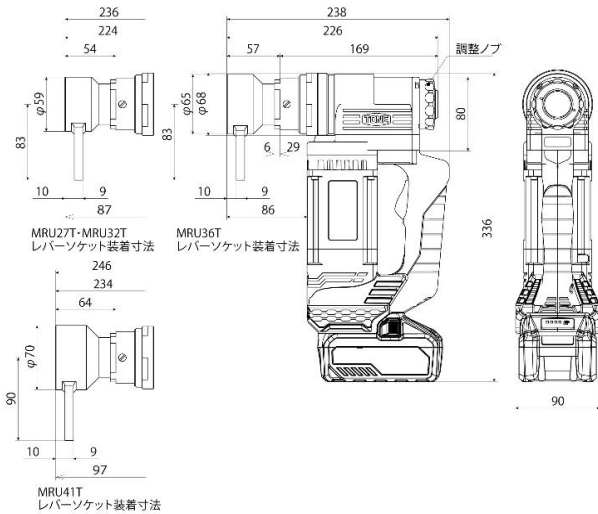

管理記号	KRB	
型式	CKR250	
最大電流	36V 4.0Ah	
適用ボルト	F10T建築	M16・20・22・24
	F10T橋梁	—
	12G建築	—
無負荷回転数(rpm)	29	
重量(kg)	5.6	
ソケット	MRU	

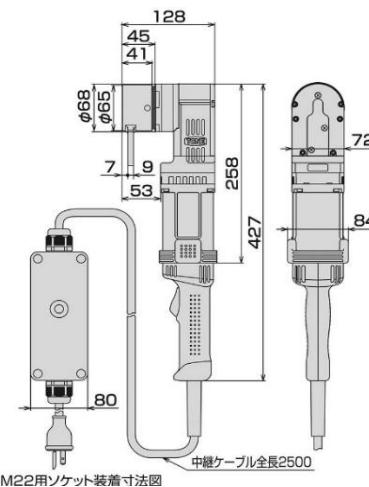

管理記号	LRC	LRF
型式	GKRC251	GKRC252
電圧(V)	100	200
最大電流(A)	13.5	6.5
最大消費電力(W)	1300	
適用ボルト	F10T建築	M16・20・22・24
	F10T橋梁	—
	12G建築	M16・20・22
無負荷回転数(rpm)	33	
重量(kg)	4	
ソケット	20UR	

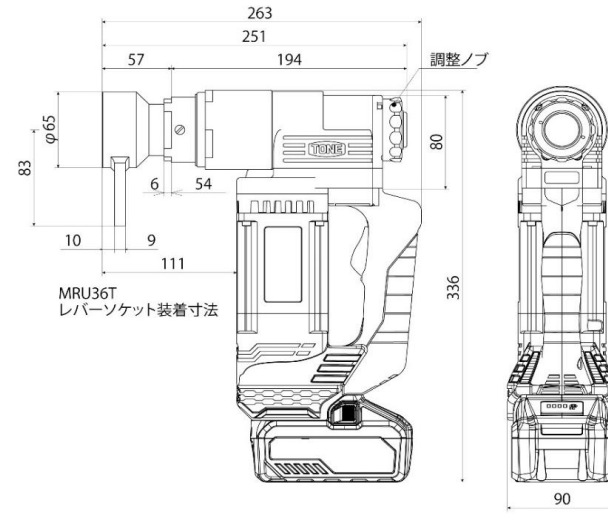

管理記号	KRBL	
型式	CKR500	
最大電流	36V 4.0Ah	
適用ボルト	F10T建築	—
	F10T橋梁	M20・22・24
	12G建築	M20・22・24
無負荷回転数(rpm)	29	
重量(kg)	5.6	
ソケット	MRU	